

Регулировка подставки для ног

Нажмите обе боковые кнопки подставки для ног вместе и установите их в 3 положения. Убедитесь, что каждая позиция должна быть хорошо зафиксирована.

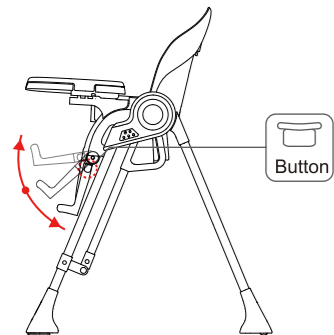

Нажмите кнопку и потяните вниз. Спинка имеет 3 положения. Установите спинку в нужное положение до щелчка.

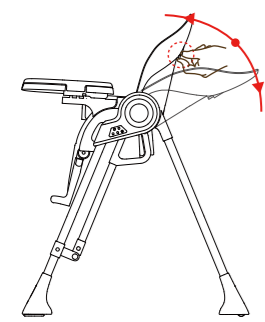

Регулировка высоты

Нажмите обе боковые кнопки чтобы отрегулировать высоту стульчика. Он имеет 5 положений. Убедитесь, что каждая позиция должна быть хорошо зафиксирована.

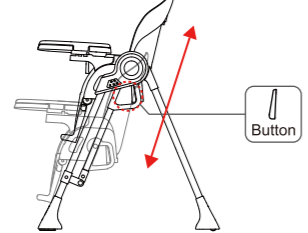

Инструкция для ремней безопасности

Вставьте пряжки ремня с обеих сторон в центральный фиксатор до щелчка. Настройте комфортную для ребенка длину ремня. Чтобы отстегнуть ремни, нажмите на центральную кнопку.

Плечевой ремень имеет 2 положения высоты. Зафиксируйте ремень на нужной высоте. Отрегулируйте высоту, потянув за ремни(рис.4-10) При регулировке высоты ремня, убедитесь, что ребенка нет в кресле.

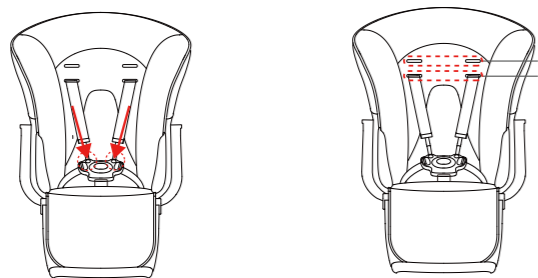

Внимание! Когда ребенок находится в стульчике, используйте ремни безопасности.

Режим "Качели"

1 Установите спинку в вертикальное положение.

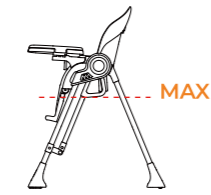

2 Установите сиденье в самое низкое положение.

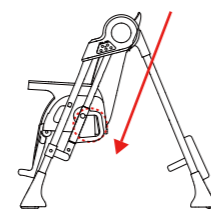

3 Нажмите кнопку переключения качелей с двух сторон в режим "Качели". Выберите положение спинки из 3-х.



4 Снимите поднос и установите его в пазы задних ножек.

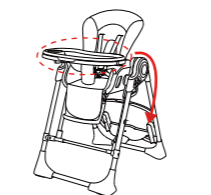

5 Нажмите кнопку переключения качелей в положении "Готово".

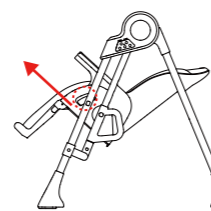

6 Вставьте провод питания в USB-порт, включите. Внимание: выходное напряжение 5V

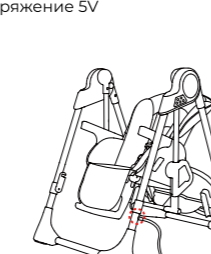

7 На боковой панели есть 5 функциональных кнопок и 2 световых индикатора.

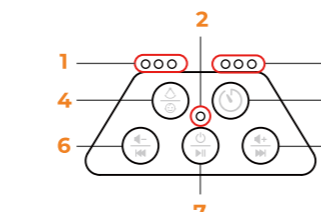

1. Индикатор уровня качания (3 уровня)
2. Индикатор заряда
3. Индикатор таймера
4. Кнопка Уровня Качания, комфортный режим
5. Кнопка таймера (15/30/45 мин)
6. Уменьшение громкости / предыдущая песня
7. Кнопка питания / Play
8. Увеличение громкости / следующая песня

8 Стульчик можно подключить к телефону по bluetooth. Активируйте bluetooth и создадите пару.

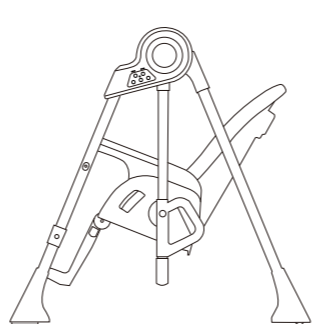
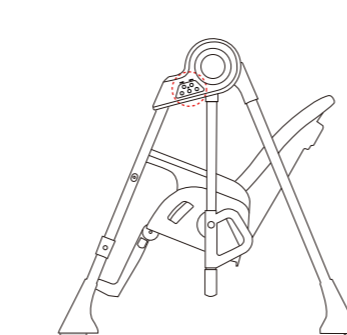
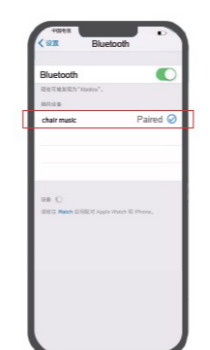

Установка приложения

1 Скачайте приложение в App store или в Google Play

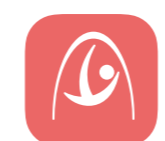

Baby Swing



Android Scan for download app



iOS Scan for download app

2 Откройте приложение, соедините по bluetooth телефон с качелями. Убедитесь, что пара успешно создана. Можете приступить к настройкам.

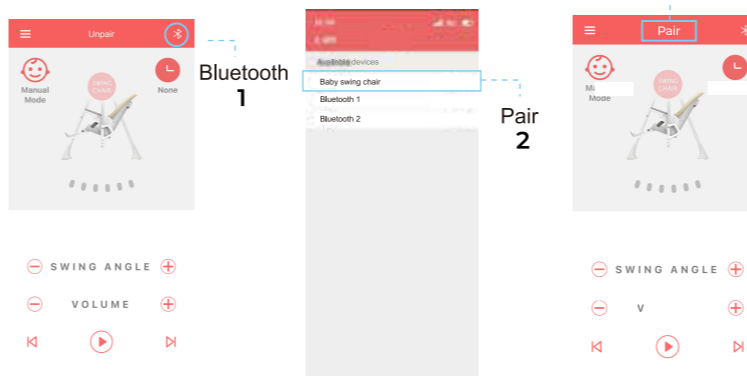

3 Нажмите "+" для активации функции качелей. Отрегулируйте угол поворота кнопками "+" и "-".

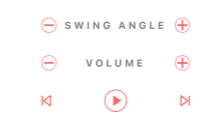
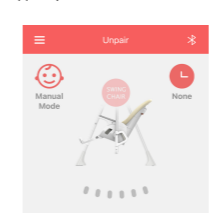

4 Когда ребенок засыпает, переключите кнопку "Manual" на кнопку "Comfort"; когда ребенок плачет в стульчике время качания первоначально устанавливается на 15 минут.

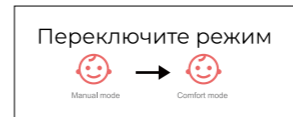

5 Функция таймера качания стула управляется путем установки времени. (предустановленное время 2 часа)

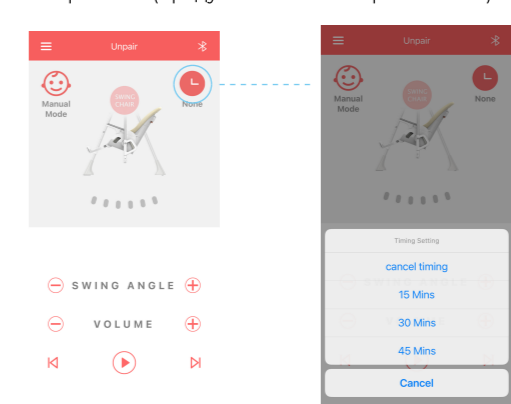

6 Музыкальный режим: управление с помощью приложения или дисплея на стуле. Мобильная музыка: воспроизведение музыки возможно после того, как bluetooth будет подключен.

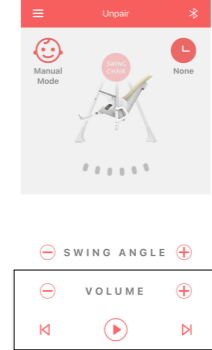

Инструкция по эксплуатации

Стул-качели

Level

Перед использованием внимательно прочитайте данное руководство и сохраните его на будущее. Все фото и изображения в инструкции служат исключительно для примера. Производитель оставляет за собой право вносить изменения без предварительного согласования.

Важно! Прочтите и сохраните на будущее.

Следуйте инструкциям производителя. Не оставляйте детей без присмотра. Не используйте стульчик, убедитесь, что все ремни безопасности и детали установлены правильно.

Не оставляйте изделие рядом с незащищенными источниками тепла, такими как: электрические батареи, духовки и т.п. или же у любого другого потенциально опасного для ребенка объекта. Изделие подходит для детей, которые могут сидеть самостоятельно (в возрасте от 6 до 36 месяцев)

Располагайте изделие подальше от твердых конструкций и выступов, чтобы избежать травм, вызванных падениями и доступом к опасным предметам.

Используйте стульчик на плоском, ровном горизонтальном полу и не поднимайте изделие на стол.

Чтобы снизить риск получения травмы, необходимо держать стул вдали от мебели, стен, горячих поверхностей и скользкого пола, шнуров для закрывания окон и электрических шнуров, а также по размещению стульчика для кормления вдали от мебели, когда стул не используется за столом со снятым подносом.

Ребенок должен быть пристегнут к стулу либо в лежачем, либо в сидячем положении. Поднос не предназначен для удержания ребенка в кресле.

Не используйте изделие, если ребенок не умеет сидеть самостоятельно.

Не позволяйте ребенку самостоятельно садиться или играть с изделием- стул не игрушка! Сборка должна производиться только взрослыми.

Не используйте функцию качелей, если ребенок имеет вес более 15кг.

Регулярно проверяйте электрический провод, вилку и аксессуары, которые нельзя использовать в случае неисправности.

Не допускается использовать изделие в качестве кровати.

Убедитесь в низкой громкости при воспроизведении музыки.

Не используйте изделие, если ребенок не умеет сидеть самостоятельно.

Не позволяйте ребенку самостоятельно садиться или играть с изделием- стул не игрушка! Сборка должна производиться только взрослыми.

Не используйте функцию качелей, если ребенок имеет вес более 15кг. Регулярно проверяйте электрический провод, вилку и аксессуары, которые нельзя использовать в случае неисправности.

Не допускается использовать изделие в качестве кровати.

Убедитесь в низкой громкости при воспроизведении музыки.

Уход и обслуживание

1. Не оставляйте кресло на солнце в течение длительного времени.
2. Подушка не предназначена ни для влажной чистки, ни для стирки в машине, ни для чистки металлическими приспособлениями.
3. Для очистки подушки: снимите крышку сиденья, протрите мягким моющим средством и вытрите насухо.
4. Проверяйте изделие на предмет неисправности. В случае любого повреждения прекратите использовать изделие.

Model	Standard	G.W	N.W	Expansion Size	Carton Size
RH503	EN16232:2013-A1:2018 EN14988:2017-A1:2020	11,3kg	10kg	60*79*103cm	51,5*28*74cm

Спецификация

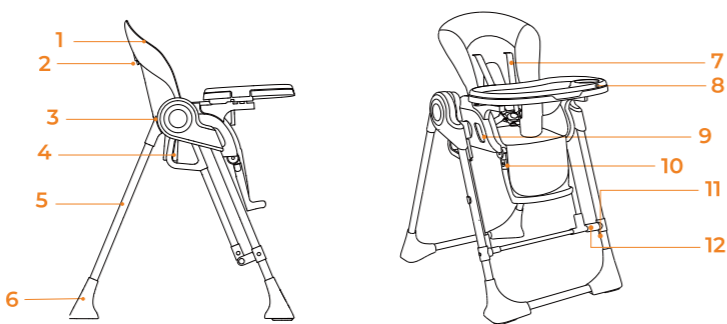

1. Сиденье
2. Кнопка откидывания
3. Кнопка складывания
4. Кнопка регулировки высоты
5. Пазы для подноса
6. Пластиковые ножки
7. Ремни безопасности
8. Столик
9. Кнопка регулировки сиденья
10. Кнопка регулировки подножки
11. Разъем питания
12. Кнопка переключения качелей

Сборка и складывание

Достаньте из коробки части для сборки (7шт.)

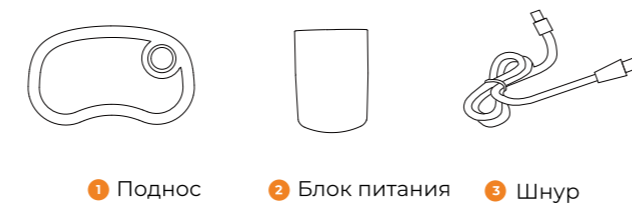

- 1 Поднос
- 2 Блок питания
- 3 Шнур

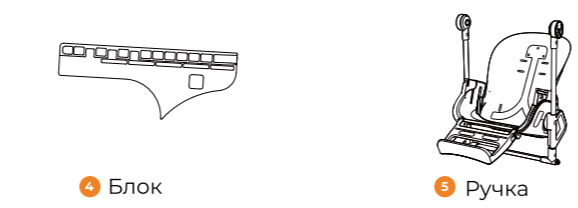

- 4 Блок
- 5 Ручка

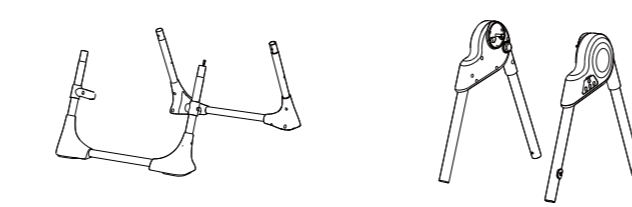

- 6 Переднее и заднее основание
- 7 Правая и левая рамы

1 Вытяните пепрымычку из нижней трубы, соедините нижнюю часть рамы с верхней.

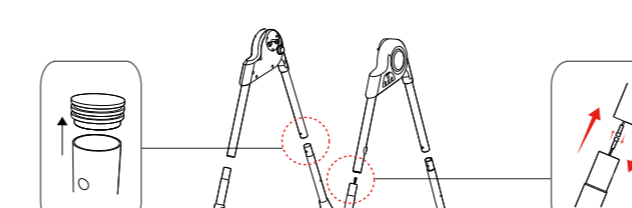

2 Установите раму вертикально и закрепите изделие с двух сторон в отверстия на внутренней стороне рамы.

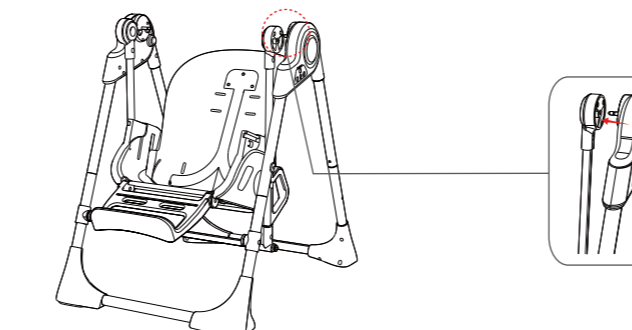

3 Вставьте 2 подлокотника в детский стульчик для кормления.

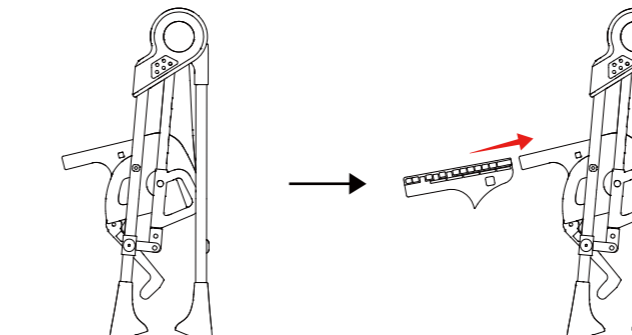

4 Вставьте блок под поднос в стульчик.

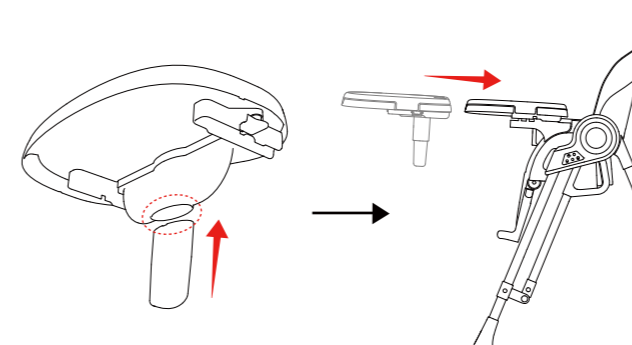

Складывание и раскладывание

1 Нажмите кнопки сгиба с обеих сторон до щелчка. Разложите стульчик и установите поднос.

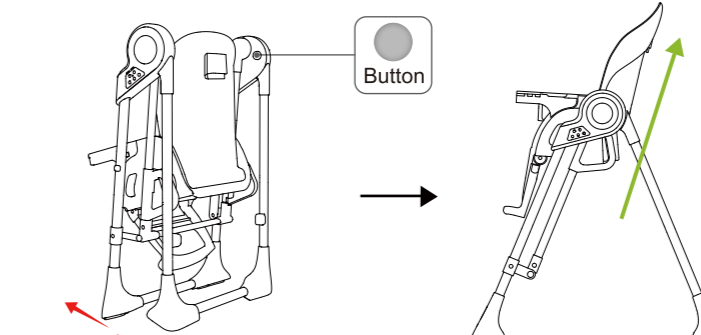

2 Снимите поднос и установите его в пазы на задних ножках рамы. Установите сиденье в самое низкое положение и нажмите кнопку складывания.

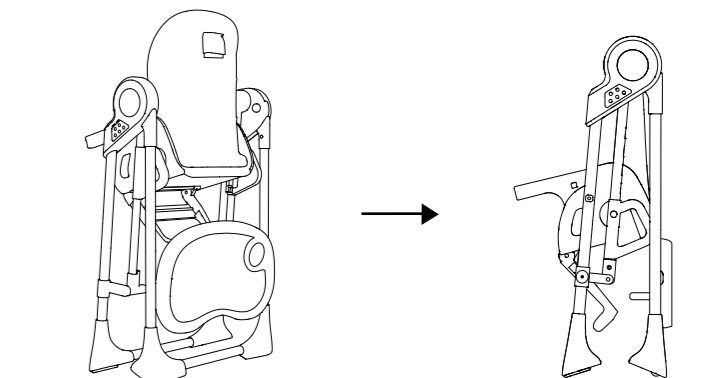
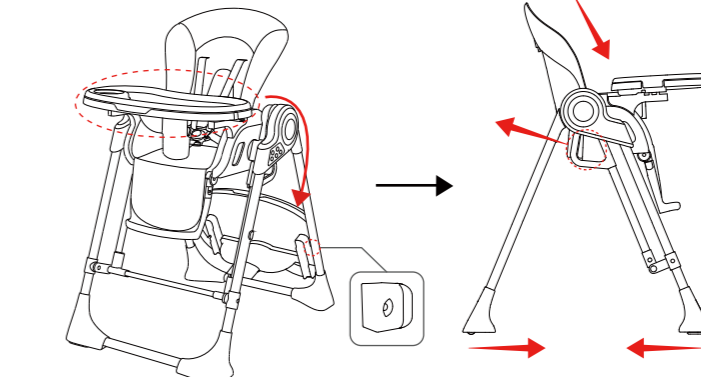

Регулировка подноса

Нажмите обе боковые кнопки подноса одновременно, чтобы отрегулировать положение. Поднос имеет 2 положения, каждое из которых должно быть хорошо зафиксировано.

